

製品仕様書

形 式 EMDF-40A~65A S	モーター・ダンパー [一般産業用] 耐熱 常温	材 質 SS
-----------------------	----------------------------	-----------

ダンパー部仕様

No	部品名称	材質	仕 様	No	部品名称	材質	仕 様
1	本体(ケーシング)	SPCC	2. 0t	11	駆動モーター	THUKASA	MB-1-N-24
2	羽根	SPCC	1. 6t	12			
3	軸	SGD	φ10	13			
4				14			
5	フランジ	SS400	4. 5t/6. 0t(65A)	15			
6	シャフト・ブッシュ	SS400	B-20010MS	16			
7	基板取付台	SECC	2. 3t	17			
8	ドライブブッシュ	SPCC	LFZF10-10	18			
9	接続板	SPCC	4. 5t	19			
10	モータ取付板	SPCC	2. 3t	20			

外径図

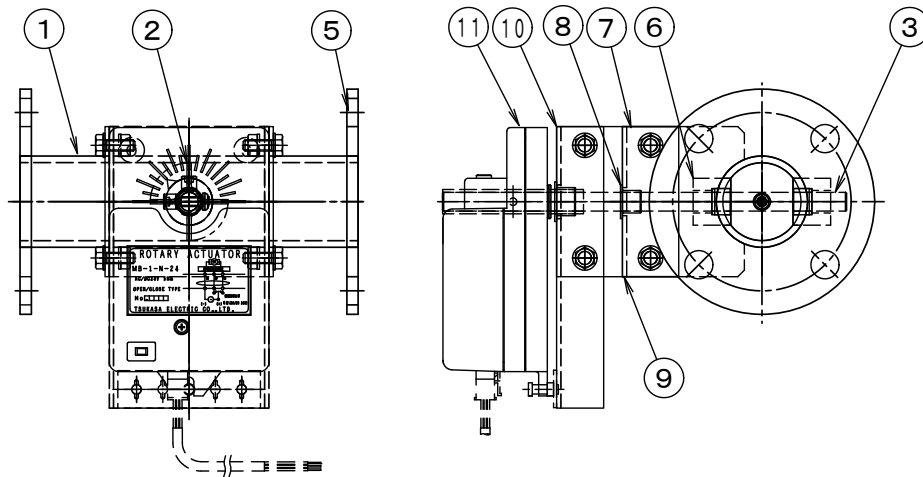

駆動部仕様

No	部品名称	形式・仕様	備 考
a	ダンパー・モーター	MB-1-N-24 [ON-OFF] MB-2-N-24 [比例制御] MB-1-N-200 [ON-OFF 100V/200V]	
b	接続ケーブル		

電源電圧 : DC-24V/AC-100/200V
 定格負荷 : 10VA
 トルク : 5N
 開度スパン : 45~90°
 開閉時間 : 20~52秒
 入力信号 : ON-OFF/比例/4~20mA(1~5V)
 開度信号 :

分解能 :
 使用温度 : -10°C~50°C
 電氣的寿命 : 10万回
 機械的寿命 : 10万回

●注意

1. 相フランジは付属しません。
2. 静圧 : 2.0 KPa 以下
3. 仕上 : 亜鉛メッキ (一般錆止め塗装+シルバー塗装)